



Maquinaria Gastronómica
Franklin 1030 • Santiago



VENTUS®

OLLA SOPERA 13 LTS. VENTUS

CODIGO: 7550

- Este perol de sopa de 13 litros está diseñado para mantener el sabor, la temperatura y la esencia de cada preparación durante toda la jornada.
- Su elegante construcción en acero inoxidable 201, entrega una presencia profesional y resistente, ideal para cocinas que buscan rendimiento sin perder estilo.
- Gracias a sus 600 W de potencia y control de temperatura regulable, podrás mantener sopas, cremas y preparaciones siempre listas para servir.
- Alcanza los 80°C de calor uniforme para conservar la textura y el sabor perfecto en cada porción.
- Tiene controlador de temperatura, ideal para elegir lo que más se acomode a tus preparaciones.
- Liviano, transportable a donde tu desees.
- Fácil de limpiar y manipular.
- Uso exclusivo comercial e industrial.
- Producto ideal para casinos corporativos, cadenas de Food&Service y eventos.

Categorías: [Ollas Eléctricas](#)

www.comercialfranklin.cl

MESA CENTRAL

+56 9 5372 8803 +56 22 556 7958
+56 22 544 0441 +56 22 531 8292



Maquinaria Gastronómica
Franklin 1030 • Santiago



- Este perol de sopa de 13 litros está diseñado para mantener el sabor, la temperatura y la esencia de cada preparación durante toda la jornada.
- Su elegante construcción en acero inoxidable 201, entrega una presencia profesional y resistente, ideal para cocinas que buscan rendimiento sin perder estilo.
- Gracias a sus 600 W de potencia y control de temperatura regulable, podrás mantener sopas, cremas y preparaciones siempre listas para servir.
- Alcanza los 80°C de calor uniforme para conservar la textura y el sabor perfecto en cada porción.
- Tiene controlador de temperatura, ideal para elegir lo que más se acomode a tus preparaciones.
- Liviano, transportable a donde tu desees.
- Fácil de limpiar y manipular.
- Uso exclusivo comercial e industrial.
- Producto ideal para casinos corporativos, cadenas de Food&Service y eventos.

DESCRIPCIÓN DEL PRODUCTO

Capacidad: 13 litros

Dimensiones equipo

Diámetro: Ø38 cm

Altura: 41 cm

Dimensiones embalaje

Ancho: Ø38 cm

Profundidad: Ø38 cm

Altura: 41 cm

Peso

Neto: 5.2 kg

Bruto: 6.2 kg

Especificaciones eléctricas



www.comercialfranklin.cl

MESA CENTRAL

+56 9 5372 8803 +56 22 556 7958
+56 22 544 0441 +56 22 531 8292



Potencia: 0.6 kW

Energía: 220V/ 50Hz

Temperatura de trabajo

20°C a 80°C

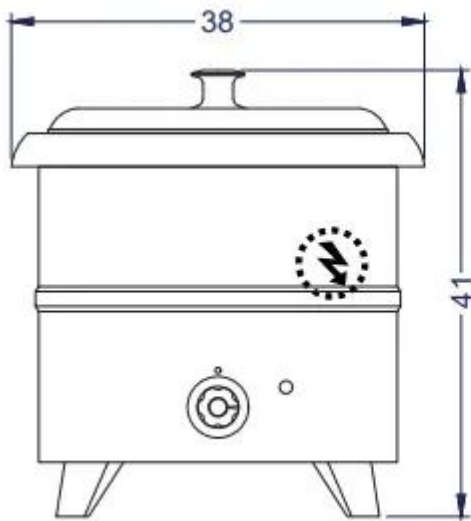

Vista Elevación

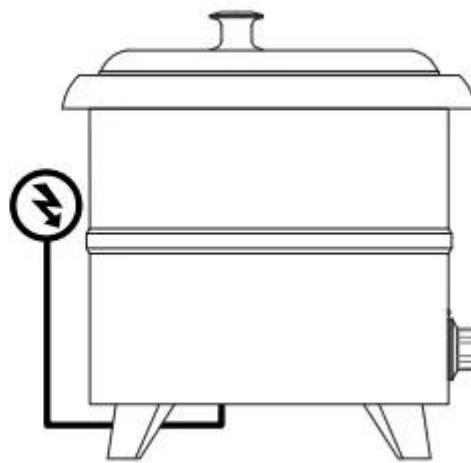

Vista Izquierda

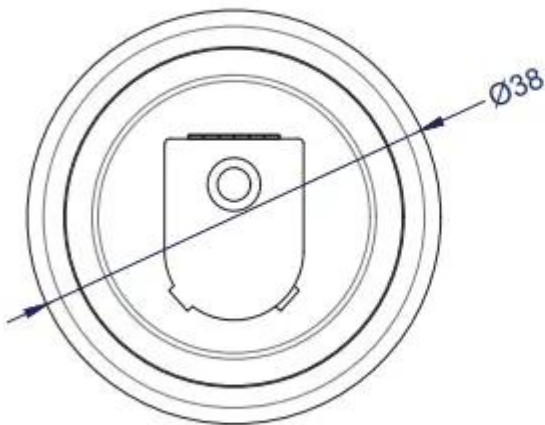

Vista Planta

Unidad: cm



Maquinaria Gastronómica
Franklin 1030 • Santiago



GALERÍA DE IMÁGENES



www.comercialfranklin.cl

MESA CENTRAL

+56 9 5372 8803 +56 22 556 7958
+56 22 544 0441 +56 22 531 8292